

Funkschlüsselschalter

ANLEITUNG



Radio Key switch	
Installation Guide	5
Interrupteur à clé amovible	
Instructions d'installation	9
Interruttore a chiave via radio	
Istruzioni per installazione.....	13
Draadloze sleutelschakelaar	
Installatieaanwijzingen	17
Nøglekontakt	
Installations Guide.....	21

Vorwort

Sehr geehrte Kundin, sehr geehrter Kunde,

wir bedanken uns für den Kauf dieses Funk-Schlüsselschalters. Mit diesem Gerät haben Sie ein Produkt erworben, das nach dem heutigen Stand der Technik gebaut wurde. Dieses Produkt erfüllt die Anforderungen der geltenden europäischen und nationalen Richtlinien. Die Konformität wurde nachgewiesen, die entsprechenden Erklärungen und Unterlagen sind beim Hersteller hinterlegt. Um diesen Zustand zu erhalten und einen gefahrlosen Betrieb sicherzustellen, müssen Sie als Anwender diese Montageanleitung beachten!

Hinweise

Der Funk-Schlüsselschalter dient im Zusammenhang mit der ABUS Funkalarmanlage zum Aktivieren, bzw. Deaktivieren des Systems oder dessen Teilbereiche.

Durch den Deckel- und Wandabrisskontakt, sowie der Kernziehschutzrosette und dem hochwertigen Zylinder aus dem Hause ABUS ist der Schlüsselschalter in erhöhtem Masse gegen Angriffe von Außen geschützt.

Hauptmerkmale

- Aufputz Funk-Schlüsselschalter
- Stabiles wetterfestes Gehäuse
- Kernziehschutzrosette
- Deckel- und Wandabrisskontakt
- Farbige LED Anzeigen
- Modernes gefälliges Design

Lieferumfang

4 Gehäusespezialschrauben inkl. Stiftschlüssel
1 Runddichtung
4 Mauerdübel inkl. Schrauben

Beschreibung



Abb.1 Gehäuse offen
(mit Platine)



- 1 Platinenhalter
- 2 Wandbefestigung

Abb.2 Gehäuse ohne Platine

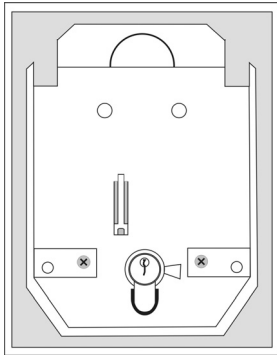
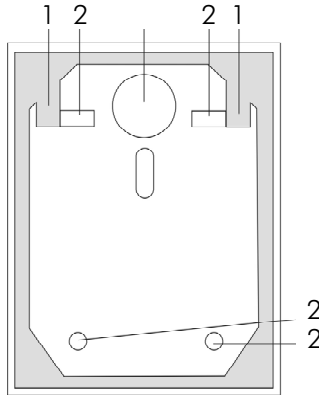
Montage

1. Öffnen Sie mit dem beiliegenden Stiftschlüssel die Deckelschrauben und nehmen Sie den Gehäusedeckel ab.
2. Entfernen Sie die beiden Platinenschrauben links und rechts vom Zylinder.
3. Ziehen Sie die Platine am Zylinder vorsichtig nach oben heraus.
4. Benutzen Sie die Rückseiten des Schlüsselschaltergehäuses zum Markieren der Befestigungen (2). Bohren Sie dann die Haltelöcher.
5. Befestigen Sie den Funkschlüsselschalter mit Hilfe der beiliegenden Schrauben an der Wand.
6. Setzen Sie die Platine wieder ein. Achten Sie dabei darauf, dass der Wandabrisskontakt eingedrückt wird.
7. Schließen Sie die beiliegende Batterie an.
8. Setzen Sie den Deckel wieder auf und verschrauben Sie diesen anschließend mit den vier Spezialschrauben.

Einlernen des Funkschlüsselschalters

1. Die ABUS Alarmanlage muss sich im Programmiermodus befinden.
2. Im Menüpunkt „**Zonen**“ wählen Sie den Menüpunkt „**Zuordnung**“ und setzen Sie Ihre Anlage in den

Einlernmodus. Der Schriftzug „**Warte auf Signal**“ erscheint im Display.

3. Stecken Sie den Schlüssel in den Zylinder und drehen Sie ihn bis zum Anschlag im Uhrzeigersinn, so dass die rote LED aufleuchtet. Halten Sie den Schlüssel in dieser Position.
4. Nach ca. drei Sekunden blinkt die rote LED im Wechsel mit der grünen und der Sender sendet die Einlernnachricht.
5. Vergewissern Sie sich an der Anlage, dass diese den Melder erkannt hat.
6. Programmieren Sie für diesen Melder **keine** Supervision.
7. Die Zone ist als Zonentyp „**Blockschloss**“ zu programmieren. Wird die Zone als „**Blockschloss verzögert**“ programmiert, so startet die Anlage nach dem Aktivieren die Ausgangsverzögerungszeit.
8. Setzen Sie Ihre Alarmanlage wieder in den normalen Betriebsmodus zurück.

Technische Daten

Abmessungen Aufbau	85 x 114 x 42mm (BxHxT)
Schutzart	IP55
Gewicht	450g
Frequenz	868,65 MHz
HF-Immunität	20V/m 80MHz-1GHz
Modulation	AM
Supervision	Keine
Batterie	9V Block
Batterielebensdauer	Ca.1 Jahr
Betriebstemperatur	-10°C – 50°C

Der Hersteller behält sich vor technische Änderungen ohne Vorankündigung durchzuführen.

CE Erklärung: www.security-center.org

Radio key switch

INSTALLATION GUIDE

Radio Key switch	
Installation Guide.....	5
Interrupteur à clé amovible	
Instructions d'installation	9
Interruttore a chiave via radio	
Istruzioni per installazione	13
Draadloze sleutelschakelaar	
Installatieaanwijzingen	17
Nøglekontakt	
Installations Guide	21

Vorwort

Dear Customer,

Thank you for purchasing this radio key switch. You made the right decision in choosing this state-of-the-art technology, which complies with the current standards of domestic and European regulations. The CE has been proven and all related certifications are available from the manufacturer upon request. To maintain this status and to guarantee safe operation, it is your obligation to observe these operating instructions.

Notes

The radio key switch is used for activating/deactivating the ABUS radio alarm system or its partitions.

It is well protected against external interference, thanks to the cover contact and the anti-removal wall contact, as well as the reinforced fascia plate, which prevents removal of the high-quality ABUS cylinder.

Main features

- Surface-mounted key switch
- Stable, weatherproof casing
- Reinforced fascia plate to prevent lock removal
- Anti-removal wall and ceiling contact
- Coloured LEDs
- Modern, attractive design

Scope of delivery

4 special casing screws with key

1 circular seal

4 wall plugs with screws

Description

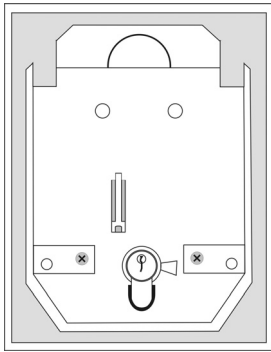

Fig. 1 Casing open
(with PCB)

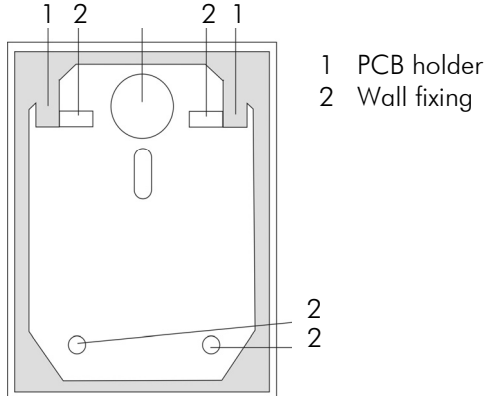

Fig. 2 Casing without PCB

Installation

1. Using the key supplied, unscrew the cover screws and remove the cover plate.
2. Remove the two PCB screws on the left and right of the cylinder.
3. Pull the cylinder and PCB carefully upwards and out.
4. Use the back of the key-switch case as a template for marking the drill holes (2). Drill the holes for the fixing screws.
5. Fix the key switch to the wall using the screws supplied.
6. Replace the PC board. Make sure that the anti-removal tamper contact is pressed.
7. Connect the battery supplied.
8. Replace the cover and screw it tight with the four special screws.

Training the key switch

1. The ABUS alarm system must be in programming mode.
2. Under "**Zones**", select "**Allocation**" and set the system to learn mode. You see the message "**(Re) Write**" on the display.

3. Insert the key in the cylinder and turn it clockwise to its end stop so that the red LED lights up. Keep the key in this position.
4. After about 3 seconds, the red and green LED flash alternately and the transmitter sends the learn message.
5. Check that the alarm system has recognised the detector.
6. Program **no** supervision for this detector.
7. Program the zone as “**Latch KSW**” zone type. If you program the zone as “**BILatch KSW delay**”, the system starts the exit delay time following activation.
8. Switch the alarm centre back to normal operating mode.

Technical data

Dimensions (surface fitting)	85 x 114 x 42mm (WxHxD)
Protection type	IP55
Weight	450g
Frequency	868.65 MHz
HF immunity	20V/m 80MHz–1GHz
Modulation	AM
Supervision	None
Battery	9V block
Battery lifetime	Ca. 1 year
Ambient operating temperature	-10°C – 50°C

The manufacturer reserves the right to make technical modifications without prior notice.

CE declaration: www.security-center.org

Interrupteur à clé amovible sans fil

INSTRUCTIONS

Radio Key switch	
Installation Guide.....	5
Interrupteur à clé amovible	
Instructions d'installation	9
Interruttore a chiave via radio	
Istruzioni per installazione	13
Draadloze sleutelschakelaar	
Installatieaanwijzingen	17
Nøglekontakt	
Installations Guide	21

Préface

Chère cliente, cher client,

Nous vous remercions d'avoir porté votre choix sur cet interrupteur à clé amovible sans fil. Par l'achat de ce produit, vous disposez maintenant d'un appareil faisant appel à une technologie de pointe. Ce produit est conforme aux exigences des directives européennes et nationales en vigueur. La conformité de ce produit a été prouvée. Les déclarations et documents correspondants ont été déposés chez le fabricant. Pour que cette conformité persiste et qu'un fonctionnement en toute sécurité puisse être assuré, lire attentivement les présentes instructions !

Remarques

Conjointement au système d'alarme sans fil ABUS, le présent interrupteur à clé amovible sans fil permet d'activer ou de désactiver le système et ses secteurs.

De par le contact du couvercle et anti-arrachement mural ainsi que la rosette de protection du cylindre et le cylindre de qualité de la société ABUS, cet interrupteur à clé amovible dispose d'une protection forte contre les agressions venant de l'extérieur.

Principales caractéristiques

- Interrupteur à clé amovible sans fil pour montage apparent
- Boîtier stable résistant aux intempéries
- Rosette de protection du cylindre
- Contact de couvercle et anti-arrachement mural
- Affichage à DEL couleur
- Design modern agréable

Livraison

4 vis de boîtier spéciales et clé mâle coudée

1 joint rond

4 chevilles de fixation murale avec vis

Description

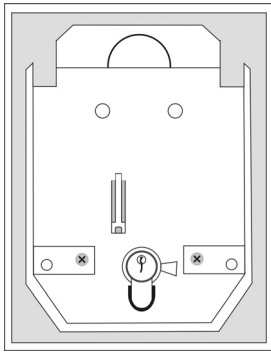

Fig.1 Boîtier ouvert
(avec platine)

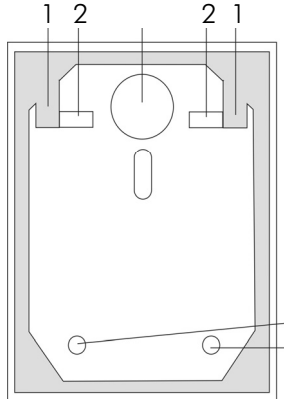

Fig.2 Boîtier sans platine

- 1 Support de platine
- 2 Fixation murale

Montage

1. Desserrer les vis du couvercle à l'aide de la clé mâle coudée et retirer le couvercle.
2. Retirer les deux vis de la platine à gauche et à droite du cylindre.
3. Retirer doucement la platine par le haut au niveau du cylindre.
4. Utiliser la face arrière du boîtier de l'interrupteur amovible pour marquer les trous de fixation (2). Percer ensuite les trous de fixation.
5. A l'aide des vis jointes, fixer l'interrupteur à clé amovible sans fil au mur.
6. Réinsérer la platine. Veiller, lors de l'opération, à ne pas coincer le contact anti-arrachement mural.
7. Raccorder la pile jointe.
8. Remettre le couvercle puis le visser à l'aide des 4 vis spéciales.

Attribution de l'interrupteur à clé amovible sans fil

1. Le système d'alarme ABUS doit être en mode de programmation.

2. Au niveau de l'option de menu « **Prog. Zones** », sélectionner « **Attribution** » et mettre le système en mode d'apprentissage. « **Attend MSG :** » apparaît à l'écran.
3. Introduire la clé dans le cylindre et la faire tourner jusqu'en butée dans le sens des aiguilles d'une montre, de sorte que la DEL rouge s'allume. Maintenir la clé dans cette position.
4. Après env. 3 secondes la DEL rouge clignote par intermittence avec la DEL verte et l'émetteur envoie le message d'attribution.
5. S'assurer au niveau du système d'alarme que ce dernier a reconnu le détecteur.
6. **Ne pas** programmer de supervision pour ce détecteur.
7. La zone doit être programmée en tant que zone de type « **CLE Bistable** ». En cas d'une programmation de cette zone en tant que « **CLEF Bistable. RT** », le système démarre à l'issue de l'activation de la temporisation de sortie.
8. Faire de nouveau basculer le système d'alarme en mode de fonctionnement normal.

Fiche technique

Dimensions, montage apparent	85 x 114 x 42mm (LxHxP)
Indice de protection	IP55
Poids	450 g
Fréquence	868,65 MHz
Immunité HF	20 V/m 80 MHz-1 GHz
Modulation	AM
Supervision	Néant
Pile	Bloc 9 V
Durée de service de la pile	Env. 1 an
Température de fonctionnement	-10°C à 50°C

Sous réserve de modifications techniques sans préavis.

Declaration du CE: www.security-center.org

Interruttore a chiave via radio

ISTRUZIONI

Radio Key switch	
Installation Guide.....	5
Interrupteur à clé amovible	
Instructions d'installation.....	9
Interruttore a chiave via radio	
Istruzioni per installazione.....	13
Draadloze sleutelschakelaar	
Installatieaanwijzingen.....	17
Nøglekontakt	
Installations Guide.....	21

Prefazione

Egregio Cliente,

La ringraziamo per aver acquistato questo interruttore a chiave via radio. In questo modo Lei ha acquistato un prodotto realizzato secondo l'attuale stato della tecnica. Questo prodotto risponde ai requisiti richiesti dalle vigenti direttive europee e nazionali. La conformità è stata comprovata e le dichiarazioni e la documentazione corrispondenti sono depositate presso la ditta produttrice. Al fine di preservare tale stato e garantire un corretto funzionamento, in qualità di utente, Lei è tenuto ad osservare queste istruzioni per il montaggio!

Avvertenze

L'interruttore a chiave via radio funziona insieme all'impianto di allarme radio ABUS per attivare o disattivare il sistema o di alcune sezioni dello stesso.

Grazie al contatto per il distacco da soffitto o da parete nonché alla rosetta di protezione del nucleo e al pregiato cilindro ABUS, l'interruttore a chiave rappresenta un'ottima protezione dall'accesso dall'esterno.

Caratteristiche principali

- Interruttore a chiave via radio non incassato
- scatola solida resistente agli agenti atmosferici
- Rosetta di protezione del nucleo
- Contatto antidistacco a soffitto e a parete
- Indicatori LED a colori
- Elegante design moderno

Componenti forniti

4 viti speciali per l'alloggiamento incl. chiave esagonale

1 O-ring

4 bulloni ad espansione incl. viti

Descrizione

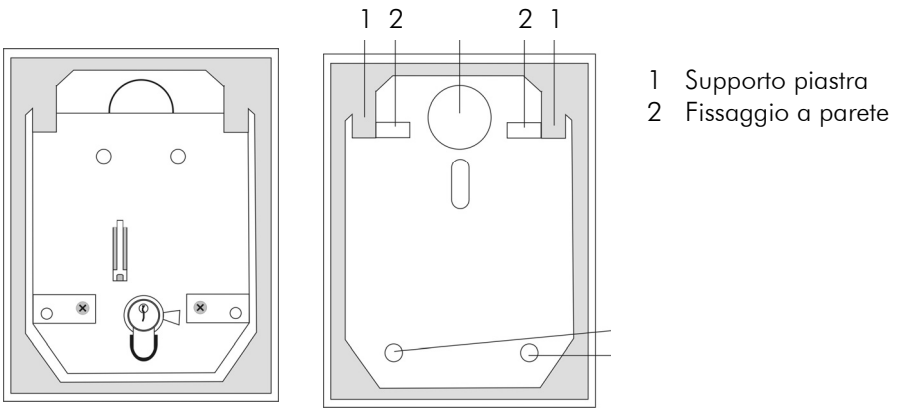

Fig.1 alloggiamento aperto
(con piastra)

Fig.2 Alloggiamento senza piastra

Montaggio

1. Svitare con la chiave esagonale in dotazione le viti e rimuovere il coperchio dell'alloggiamento.
2. Rimuovere entrambe le viti della piastra da sinistra e da destra dal cilindro.
3. Estrarre con cautela la piastra dal cilindro.
4. Utilizzare il lato posteriore dell'alloggiamento per marcare i fissaggi (2). Praticare i fori per il supporto .
5. Fissare alla parete l'interruttore a chiave con le apposite viti.
6. Reinscrivere la scheda. Assicurarsi che il contatto antidistacco a parete venga inserito.
7. Inserire le batterie in dotazione..
8. Rimontare il coperchio ed avvitarlo utilizzando le quattro viti speciali.

Apprendimento dell'interruttore a chiave via radio

1. L'impianto di allarme ABUS deve trovarsi in modalità di programmazione.
2. Selezionare dal menu **"Zone"** la voce **"Assegnazione"** ed impostare l'impianto in modalità di apprendimento. Nel display compare la scritta **"Attendere il segnale"**.

3. Inserire la chiave e ruotarla in senso orario fino alla battuta in modo tale che il LED rosso si illumini. Tenere la chiave in questa posizione.
4. Dopo circa tre secondi il LED rosso lampeggia alternato al verde e il trasmettitore invia il messaggio elettronico di apprendimento.
5. Accertarsi presso l'impianto, che questa abbia riconosciuto il rilevatore.
6. Non programmare per questo rilevatore **alcuna** Supervisione.
7. La zona va programmata come "**Funzione di blocco**". Se la zona viene programmata "**Ritardo funzione di blocco**" l'impianto viene azionato dopo il tempo di ritardo.
8. Ripristinare la modalità di funzionamento normale dell'impianto di allarme.

Dati tecnici

Dimensioni montaggio a vista	85 x 114 x 42 mm (Largh.xAlt.xProf.)
Tipo di protezione	IP55
Peso	450g
Frequenza	868,65 MHz
Immunità ai disturbi HF	20V/m 80MHz -1GHz
Modulazione	AM
Supervisione	Nessuna
Batteria	9V Block
Durata della batteria	circa 1 anno
Temperatura di esercizio	-10°C – 50°C

Il produttore si riserva di apportare modifiche tecniche senza preavviso.

CE declaration: www.security-center.org

Draadloze sleutelschakelaar

INSTALLATIEAANWIJZINGEN

Radio Key switch	
Installation Guide.....	5
Interrupteur à clé amovible	
Instructions d'installation.....	9
Interruttore a chiave via radio	
Istruzioni per installazione.....	13
Draadloze sleutelschakelaar	
Installatieaanwijzingen.....	17
Nøglekontakt	
Installations Guide.....	21

Voorwoord

Geachte klant,

Wij bedanken u voor de aankoop van deze draadloze sleutelschakelaar. Met dit toestel heeft u een product gekocht, dat met de allernieuwste techniek werd gebouwd. Dit product voldoet aan de eisen van de geldende Europese en nationale richtlijnen. De overeenstemming werd aangetoond, de overeenkomstige verklaringen en documenten zijn bij de fabrikant gedeponneerd. Om deze toestand te behouden en een gebruik zonder gevaren te garanderen, moet u als gebruiker deze montage-instructies in acht nemen!

Opmerkingen

De draadloze sleutelschakelaar dient in combinatie met het draadloze ABUS-alarmsysteem voor het activeren of deactiveren van het systeem of deelbereiken ervan.

Door het deksel- en lostrekcontact en de kerntrekbeveiligingsring en de hoogwaardige cilinder van de firma ABUS is de sleutelschakelaar in verhoogde mate tegen aanvallen van buiten beschermd.

Hoofdkenmerken

- Draadloze opbouwsleutelschakelaar
- Stabiel, weerbestendig huis
- Kerntrekbeveiligingsring
- Deksel- en lostrekcontact
- Gekleurde LED-weergaven
- Modern aangenaam design

Inhoud van de levering

4 speciale schroeven voor het huis incl. stiftsleutel
1 ronde afdichting
4 Muurpluggen incl. schroeven

Beschrijving

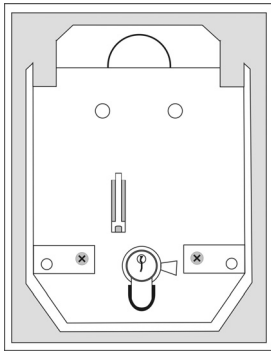

Afb.1 huis open
(met printplaat)

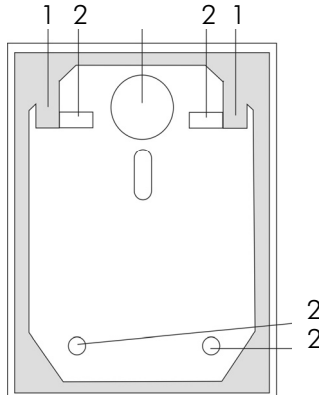

Afb.2 huis zonder printplaat

- 1 Printplaathouder
- 2 Wandbevestiging

Montage

1. Draai met de bijgevoegde stiftsleutel de schroeven voor het deksel eruit en haal het deksel van het huis eraf.
2. Verwijder de beide schroeven van de printplaat links en rechts van de cilinder.
3. Trek de printplaat aan de cilinder er voorzichtig naar boven uit.
4. Gebruik de achterkanten van het huis van de sleutelschakelaar voor het markeren van de bevestigingen (2). Boor dan de houdergaten.
5. Bevestig de draadloze sleutelschakelaar met behulp van de bijgevoegde schroeven op de wand.
6. Plaats de printplaat weer. Let er daarbij op, dat het lostrekcontact ingedrukt wordt.
7. Sluit de bijgevoegde batterij aan.
8. Plaats het deksel weer erop en schroef dit vervolgens met de vier speciale schroeven vast.

Inlezen van de draadloze sleutelschakelaar

1. Het ABUS-alarmsysteem moet zich in de programmeermodus bevinden.
2. In het menupunt **Zones** kiest u het menupunt **Zne toekennen** en zet uw systeem in de inleesmodus. De tekst "**Inlezen**" verschijnt op het display.

3. Steek de sleutel in de cilinder en draai hem tot aan de aanslag rechtsom, zodat de rode LED gaat branden. Houd de sleutel in deze positie.
4. Na ca. drie seconden knippert de rode LED afwisselend met de groene en de zender stuurt een inleesbericht.
5. Controleer op het systeem of het systeem de melder heeft herkend.
6. Programmeer voor deze melder geen supervision.
7. De zone moet als zonetype “**SI.schak A/U**” geprogrammeerd worden. Wordt de zone als “**SI.sch.A/U V**” geprogrammeerd, dan start het systeem na het activeren de uitgangsvertragingstijd.
8. Zet uw alarmsysteem weer in de normale bedrijfsmodus terug.

Technische gegevens

Afmetingen opbouw	85 x 114 x 42mm (BxHxD)
Beschermingsgraad	IP55
Gewicht	450g
Frequentie	868,65 MHz
HF-immuniteit	20V/m 80MHz-1GHz
Modulatie	AM
Supervision	Geen
Batterij	9V blok
Levensduur van de batterij	Ca.1 jaar
Bedrijfstemperatuur	-10°C – 50°C

De fabrikant behoudt zich het recht voor om technische wijzigingen zonder voorafgaande aankondiging uit te voeren.

CE declaration: www.security-center.de

Nøglekontakt

VEJLEDNING

Radio Key switch	
Installation Guide.....	5
Interrupteur à clé amovible	
Instructions d'installation	9
Interruttore a chiave via radio	
Istruzioni per installazione	13
Draadloze sleutelschakelaar	
Installatieaanwijzingen	17
Nøglekontakt	
Installations Guide	21

Forord

Kære kunde,

tak fordi du har valgt at købe denne nøglekontakt. Dette apparat er et produkt, som er bygget iht. den nyeste tekniske udvikling. Produktet opfylder kravene i de gældende europæiske og nationale retningslinjer. Overensstemmelsen er dokumenteret, de pågældende erklæringer og dokumenter befinder sig hos producenten. Som bruger er du forpligtet til at følge denne monteringsvejledning for at bevare denne tilstand og sikre en farefri brug!

Henvisninger

Nøglekontakten bruges i forbindelse med ABUS radioalarmanlægget til at aktivere eller deaktivere systemet eller dets delområder.

Nøglekontakten er beskyttet mod angreb udefra med en dæksel- og en nedrivningskontakt samt med ringen med beskyttelse mod udtrækning af cylinderen og selve cylinderen i høj kvalitet fra ABUS.

Vigtigste egenskaber

- Nøglekontakt til montage på væg
- Stabilt, vejrfast hus
- Ring med beskyttelse mod udtrækning af cylinderen
- Dæksel- og nedrivningskontakt
- LED-indikatorer i flere farver
- Flot moderne design

Leveringsomfang

4 specialskruer til huset inkl. nøgle

1 tætningsring

4 murplugs inkl. skruer

Beskrivelse

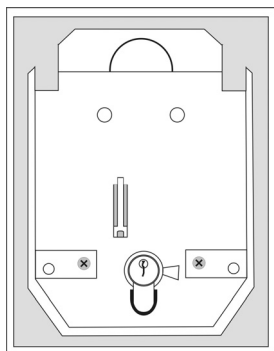

Fig. 1 Åbent hus
(med printkort)

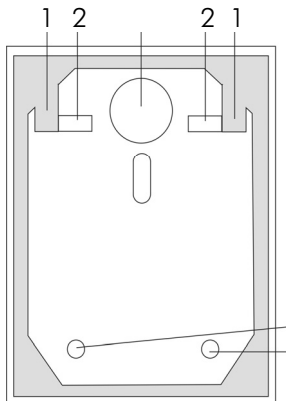

Fig 2 Hus uden printkort

- 1 Printkortholder
- 2 Vægbeftigelse

Montage

1. Løsn dækselskrueerne med den medfølgende tapnøgle og tag husets dæksel af.
2. Fjern de to printkortsruer til venstre og højre for cylinderen.
3. Træk forsigtigt printkortet ved cylinderen op.
4. Brug bagsiderne af nøglekontaktens hus til at markere, hvor det skal beftiges (2). Bor derefter montagehullerne.
5. Skru nøglekontakten fast til væggen ved hjælp af de vedlagte skruer.
6. Sæt printkortet i igen. Sørg for at nedrivningskontakten trykkes ind.
7. Tilslut det vedlagte batteri.
8. Sæt dækslet på igen og skru det derefter sammen med de fire specialskruer.

Indlæring af nøglekontakten

1. ABUS alarmanlægget skal befinde sig i programmeringsmodus.
2. I menupunktet Zoner skal du vælge menupunktet Allokering og stille dit anlæg i indlæringsmodus. I displayet vises teksten "Vent på signal".

3. Stik nøglen ind i cylinderen og drej den med uret indtil anslaget, så den røde LED lyser. Hold nøglen i denne position.
4. Efter ca. tre sekunder blinker den røde LED skiftevis med den grønne og senderen sender indlæringsmeddelelsen.
5. Forvis dig ved selve anlægget om at det har registreret meldereren.
6. Programmer ingen supervision for denne melder.
7. Zonen skal programmeres som zonetype "Bloklys". Hvis zonen programmeres som "Forsinket bloklys", starter anlægget udgangsforsinkelsestiden når det er blevet aktiveret.
8. Stil alarmanlægget tilbage i normal driftsmodus.

Tekniske data

Mål - montering på væg	85 x 114 x 42mm (b x h x d)
Kapslingsklasse	IP55
Vægt	450g
Frekvens	868,65 MHz
HF-immunitet	20V/m 80MHz-1GHz
Modulation	AM
Supervision	Ingen
Batteri	9V blok
Batterilevetid	ca. 1 år
Driftstemperatur	-10°C – 50°C

Producenten forbeholder sig ret til tekniske ændringer uden varsel.

CE declaration: www.security-center.org